

# CDL/CDLF1

## Графические характеристики

2900 об/мин

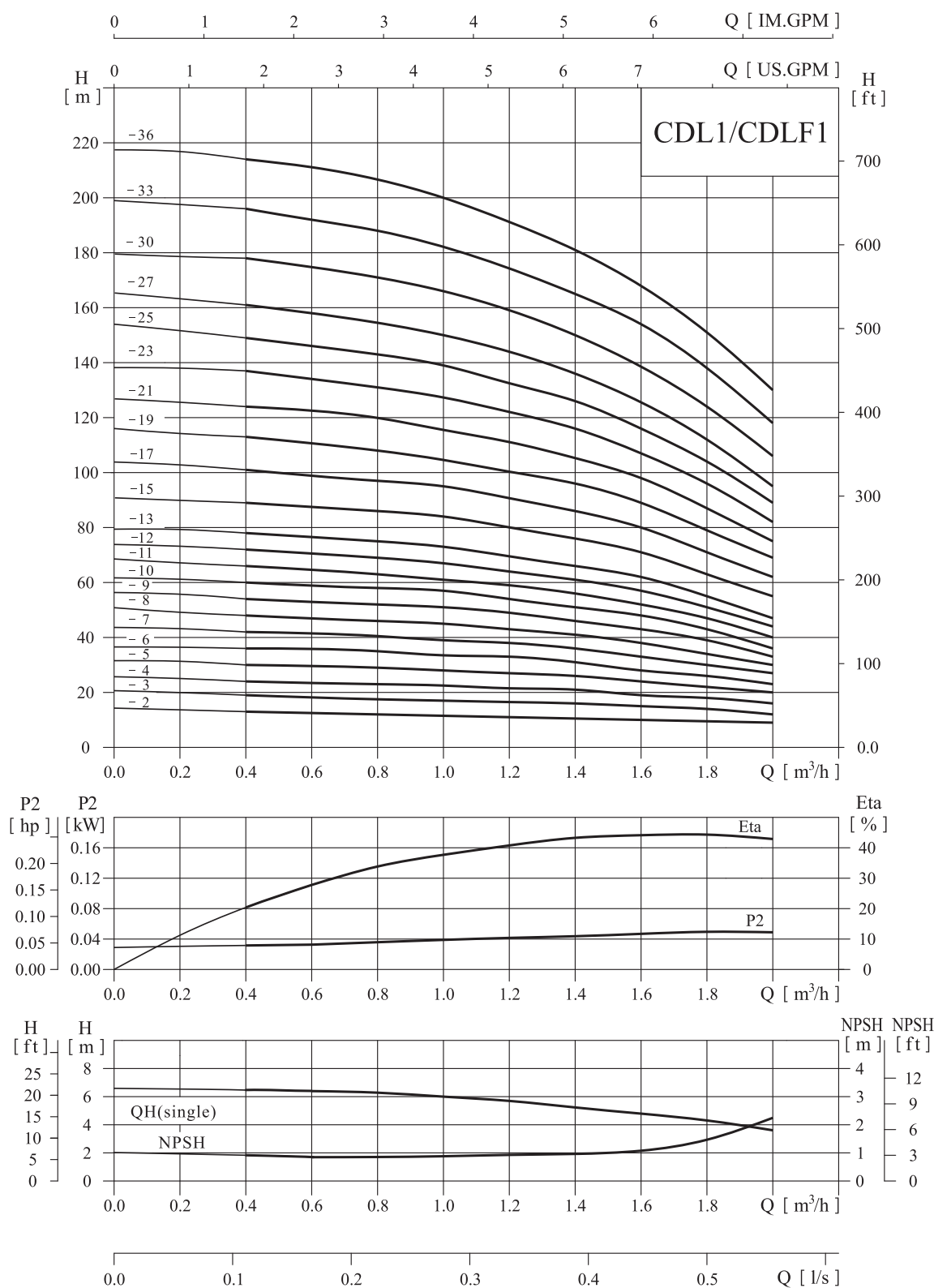

# CDL/CDLF1

## Таблица характеристик

| Модель  | Приводной двигатель |      | Q<br>(m <sup>3</sup> /h) | 0.4 | 0.6  | 0.8  | 1.0  | 1.2  | 1.4  | 1.6 | 1.8 | 2.0 |
|---------|---------------------|------|--------------------------|-----|------|------|------|------|------|-----|-----|-----|
|         | (kW)                | (hp) |                          |     |      |      |      |      |      |     |     |     |
| CDL1-2  | 0.37                | 0.5  | H<br>(m)                 | 13  | 12.5 | 12   | 11.5 | 11   | 10.5 | 10  | 9.5 | 9   |
| CDL1-3  | 0.37                | 0.5  |                          | 19  | 18   | 17.5 | 17   | 16.5 | 16   | 15  | 14  | 12  |
| CDL1-4  | 0.37                | 0.5  |                          | 24  | 23.5 | 23   | 22.5 | 21.5 | 21   | 19  | 18  | 16  |
| CDL1-5  | 0.37                | 0.5  |                          | 30  | 29.6 | 29   | 28   | 27   | 26   | 24  | 22  | 20  |
| CDL1-6  | 0.37                | 0.5  |                          | 36  | 35.5 | 35   | 33.5 | 33   | 31   | 28  | 26  | 23  |
| CDL1-7  | 0.37                | 0.5  |                          | 42  | 41   | 40.5 | 39   | 38   | 36   | 33  | 30  | 27  |
| CDL1-8  | 0.55                | 0.75 |                          | 48  | 47   | 46   | 45   | 43   | 41   | 38  | 34  | 30  |
| CDL1-9  | 0.55                | 0.75 |                          | 54  | 53   | 52   | 51   | 49   | 46   | 43  | 39  | 33  |
| CDL1-10 | 0.55                | 0.75 |                          | 60  | 59   | 58   | 57   | 54   | 51   | 48  | 43  | 36  |
| CDL1-11 | 0.55                | 0.75 |                          | 66  | 65   | 63   | 61   | 59   | 56   | 52  | 47  | 40  |
| CDL1-12 | 0.75                | 1    |                          | 72  | 71   | 69   | 67   | 64   | 61   | 57  | 51  | 44  |
| CDL1-13 | 0.75                | 1    |                          | 78  | 77   | 75   | 73   | 69   | 66   | 62  | 55  | 47  |
| CDL1-15 | 0.75                | 1    |                          | 89  | 88   | 86   | 84   | 79   | 76   | 71  | 63  | 55  |
| CDL1-17 | 1.1                 | 1.5  |                          | 101 | 99   | 97   | 95   | 89   | 86   | 80  | 71  | 62  |
| CDL1-19 | 1.1                 | 1.5  |                          | 113 | 110  | 108  | 106  | 99   | 96   | 89  | 79  | 69  |
| CDL1-21 | 1.1                 | 1.5  |                          | 124 | 122  | 120  | 117  | 110  | 106  | 98  | 87  | 75  |
| CDL1-23 | 1.1                 | 1.5  |                          | 137 | 133  | 131  | 128  | 121  | 116  | 107 | 96  | 82  |
| CDL1-25 | 1.5                 | 2    |                          | 149 | 145  | 143  | 139  | 131  | 126  | 116 | 104 | 89  |
| CDL1-27 | 1.5                 | 2    |                          | 161 | 157  | 155  | 150  | 141  | 136  | 125 | 112 | 95  |
| CDL1-30 | 1.5                 | 2    |                          | 178 | 175  | 171  | 166  | 157  | 150  | 139 | 124 | 106 |
| CDL1-33 | 2.2                 | 3    |                          | 196 | 192  | 188  | 183  | 173  | 165  | 154 | 137 | 118 |
| CDL1-36 | 2.2                 | 3    |                          | 214 | 210  | 205  | 200  | 190  | 181  | 169 | 151 | 130 |

## Габаритно-присоединительные размеры и масса

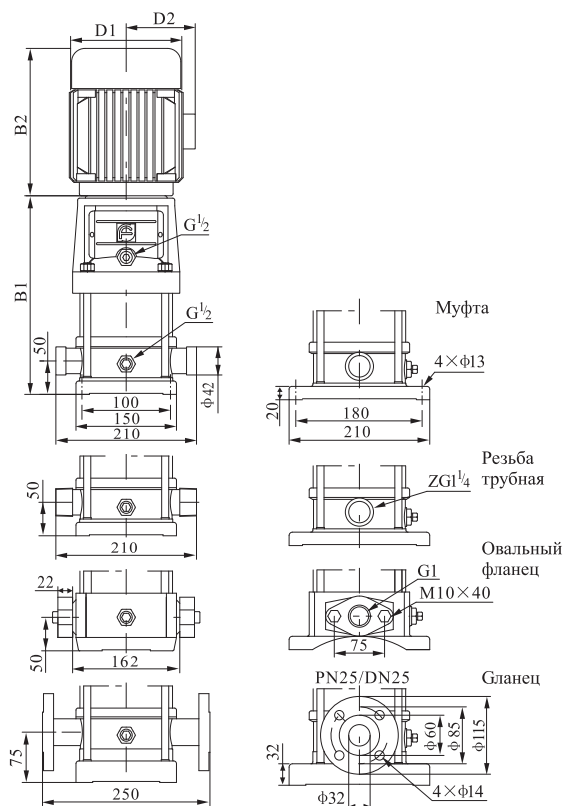

| Модель  | Размер (мм) |     |       |     |     | Масса (кг) |
|---------|-------------|-----|-------|-----|-----|------------|
|         | B1          | B2  | B1+B2 | D1  | D2  |            |
| CDL1-2  | 258         | 210 | 468   | 148 | 117 | 20         |
| CDL1-3  | 276         | 210 | 486   | 148 | 117 | 20         |
| CDL1-4  | 294         | 210 | 504   | 148 | 117 | 21         |
| CDL1-5  | 312         | 210 | 522   | 148 | 117 | 21         |
| CDL1-6  | 330         | 210 | 540   | 148 | 117 | 22         |
| CDL1-7  | 348         | 210 | 558   | 148 | 117 | 23         |
| CDL1-8  | 366         | 210 | 576   | 148 | 117 | 24         |
| CDL1-9  | 384         | 210 | 594   | 148 | 117 | 25         |
| CDL1-10 | 402         | 210 | 612   | 148 | 117 | 26         |
| CDL1-11 | 420         | 210 | 630   | 148 | 117 | 26         |
| CDL1-12 | 448         | 245 | 693   | 170 | 142 | 29         |
| CDL1-13 | 466         | 245 | 711   | 170 | 142 | 30         |
| CDL1-15 | 502         | 245 | 747   | 170 | 142 | 31         |
| CDL1-17 | 538         | 245 | 783   | 170 | 142 | 33         |
| CDL1-19 | 574         | 245 | 819   | 170 | 142 | 34         |
| CDL1-21 | 610         | 245 | 855   | 170 | 142 | 35         |
| CDL1-23 | 646         | 245 | 891   | 170 | 142 | 36         |
| CDL1-25 | 692         | 290 | 982   | 190 | 155 | 42         |
| CDL1-27 | 728         | 290 | 1018  | 190 | 155 | 43         |
| CDL1-30 | 782         | 290 | 1072  | 190 | 155 | 45         |
| CDL1-33 | 836         | 290 | 1126  | 190 | 155 | 49         |
| CDL1-36 | 890         | 290 | 1180  | 190 | 155 | 51         |

CDL 1-25 ~ 1-36 - не имеет исполнения с овальным фланцем.

Габаритные размеры однофазного двигателя и взрывозащищённого электродвигателя имеют небольшие отличия. Пожалуйста, свяжитесь с нами для получения подробной информации.